



Lavastoviglie e lavapiatti

Direct Plus - Domina Plus - Domina Evo



Specialisti della cottura dal 1972

Da 40 anni MBM sviluppa e produce attrezzature per la ristorazione professionale, creando soluzioni che rendono più facile ed efficiente il lavoro in cucina. Operatori altamente specializzati, tecnologie produttive all'avanguardia e costante tendenza al miglioramento sono la garanzia di una qualità riconosciuta in Italia ed all'estero.

MBM fa parte del gruppo Illinois Tool Works - ITW, leader mondiale nel Food Service Equipment.



Tecnologia affidabile

I prodotti MBM sono il frutto di un'attenta progettazione e dell'impiego di tecnologie produttive moderne ed affidabili, che garantiscono macchine robuste e performanti, destinate a durare nel tempo. Ogni prodotto MBM viene sottoposto ad accurati controlli prima di lasciare lo stabilimento.

Diamo valore al tempo

L'ottimizzazione della produzione, la moderna organizzazione del magazzino, l'efficiente gestione dei clienti permettono a MBM di offrire grande flessibilità e tempi di consegna eccellenti, che consentono ai suoi partner di reagire tempestivamente alle richieste dei loro clienti.

Diamo forma ai vostri progetti

Il team di consulenza Prevendita, da sempre al fianco dei clienti MBM, è specializzato nella creazione di layout in linea con le aspettative del cliente, che garantiscano ambienti di lavoro personalizzati e funzionali, ed ottimizzino il flusso di lavoro in cucina.

Una soluzione per le vostre esigenze

MBM dispone di una gamma completa di attrezzature specifiche per la cottura ed una vasta offerta di prodotti complementari per il lavaggio, la conservazione e la preparazione per rispondere adeguatamente alle esigenze della ristorazione.

La nostra esperienza al vostro servizio

MBM propone ai propri clienti dimostrazioni culinarie, presentazioni di prodotto e laboratori durante i quali approfondire con chef e professionisti del settore la conoscenza dei prodotti e delle tecniche di produzione che possono rendere il lavoro in cucina più facile e proficuo.

Al vostro fianco anche dopo la vendita

Il team Post Vendita MBM, grazie ad un'organizzazione affidabile e sempre vicina al cliente, assicura al vostro personale tecnico specializzato un tempestivo supporto e la costante formazione alla corretta installazione e manutenzione delle proprie attrezzature.



Chi sceglie MBM sceglie molto di più di una cucina



Tutta la nostra tecnologia

MBM fa parte del gruppo ITW, uno dei principali produttori di food equipment a livello mondiale. Le nostre fabbriche sono le più moderne in Europa ed utilizzano sistemi di produzione avanzati, assicurando rapidità e precisione nelle consegne e costanza nella qualità. La gamma di attrezzature per il lavaggio stoviglie viene realizzata in due stabilimenti specializzati, dove grazie a costanti investimenti per l'aggiornamento e lo sviluppo di nuovi prodotti, si sviluppano tecnologie di lavaggio sempre più efficienti e rispettose dell'ambiente. Tutte le lavastoviglie MBM, dalla piccola lava tazzine ai grandissimi tunnel di lavaggio vengono prodotti internamente.

La gamma di prodotti MBM destinata al lavaggio si compone di due linee di prodotto:

Linea DIRECT

Linea DOMINA - DOMINA PLUS e DOMINA EVO

Linea DIRECT

La linea **DIRECT** è stata progettata per assicurare prestazioni elevate, un considerevole risparmio energetico e di gestione e la massima facilità di utilizzo. Contraddistinta dal **pannello di controllo elettromeccanico**, semplice ed estremamente intuitivo, questa linea si rivela particolarmente adatta in presenza di una elevata rotazione degli operatori, riducendo al minimo la formazione del personale grazie al principio "un tasto, una funzione".

Perché scegliere DIRECT:

Guadagnare di più - Economia

È facile se **si riducono i costi di gestione**. Le nuove lavastoviglie consentono di economizzare fino a 400 € in un anno risparmiando sull'acqua, l'energia ed il detersivo. Questi risparmi sono il frutto di tecnologie avanzate, come ad esempio **il nuovo braccio di risciacquo rotante**, realizzato in resistente materiale composito, permette di ridurre gli sprechi ed abbassare così la necessità di acqua pulita a solo tre litri per cesto.

Lavorare meglio - Facilità d'uso

È facile se avete a disposizione una **interfaccia utente veramente intuitiva**. In pochi minuti anche il personale senza esperienza è in grado di utilizzare correttamente la lavastoviglie ed i numerosi sistemi di sicurezza riducono il rischio di danni anche in caso di cattivo uso. **I bracci di lavaggio e risciacquo sono facilmente smontabili** per agevolare le operazioni di pulizia giornaliera.

Sanitizzare - Igiene

I boiler interni riscaldano l'acqua fino alla temperatura di sanitizzazione ed il timer elettronico incorpora la funzione **Thermostop** che ritarda l'avvio del ciclo di risciacquo se l'acqua non ha ancora raggiunto la temperatura corretta.

Scegliere - Gamma

Forte della sua straordinaria esperienza, MBM offre una **gamma di prodotti completa e versatile**, in grado di adattarsi ad ogni necessità. In questo modo il lavaggio stoviglie del vostro locale rispecchierà i vostri flussi operativi, occupando esattamente lo spazio necessario, non un centimetro di più. Inoltre ridurrete le rotture accidentali di stoviglie e bicchieri scegliendo i cesti perfetti per la vostra tipologia di stoviglie all'interno del grande catalogo MBM.

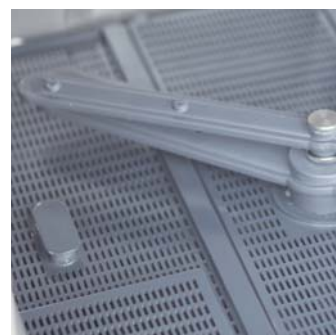

Linea DOMINA

Studiata per rispondere alle esigenze del consumatore più esigente la gamma comprende due linee di lavabicchieri, lavastoviglie sottobanco e a capot entrambe progettate per garantire i migliori risultati di lavaggio, la massima affidabilità nel funzionamento ed il rispetto dell'ambiente. La linea **DOMINA PLUS** con vasche di lavaggio e guide cesto stampate per offrire la massima facilità di pulizia; pompe di lavaggio e bracci di nuova concezione che garantiscono risultati di lavaggio eccellenti con bassi consumi di energia; **interfaccia utente di tipo elettronico soft touch con display a tre cifre e barra di stato** per l'immediata comprensione dello stato della macchina e **tre cicli di lavaggio** che assicurano la massima flessibilità operativa.

La linea **DOMINA EVO**, con tutte le caratteristiche della linea PLUS alle quali si aggiunge **il sistema di risciacquo CRP2** di serie che grazie al boiler atmosferico con pompa di risciacquo integrata, assicura la costanza della temperatura, della pressione e della portata dell'acqua durante la fase di risciacquo riducendo il consumo d'acqua del 10% e di conseguenza di energia e detersivo.

Perché scegliere DOMINA:

Guadagnare di più - Economia

È facile se **si riducono i costi di gestione**. Le lavastoviglie Domina consentono di economizzare fino a 1.350 € in un anno* risparmiando sull'acqua, l'energia ed il detersivo. Questi risparmi sono il frutto di **tecnologie avanzate di lavaggio e risciacquo, coperte da brevetto**, come il sistema di pulizia in vasca che grazie ai due filtri indipendenti permette di ridurre il consumo d'acqua e di detersivo, o il sistema di risciacquo CRP2 (modelli EVO).

Faticare di meno - Facilità di pulizia

È facile se le lavastoviglie non si sporcano. Grazie alla **costruzione completamente stampata e priva di spigoli vivi** che impediscono il ristagno dello sporco non solo nella vasca ma in tutta la camera di lavaggio, priva di tubazioni interne. **I filtri integrali di superficie** trattengono i residui più grossolani ed il ciclo di auto pulizia farà per voi la maggior parte del lavoro.

Lavorare meglio - Controlli elettronici

È facile se avete a disposizione una **interfaccia utente intelligente**. I display del pannello di controllo soft touch visualizzano le temperature di lavaggio e di risciacquo, mentre la barra di stato informa l'operatore sullo stato della macchina. **L'autodiagnosi** con codici di errore evidenzia ogni eventuale problema, dall'imperfetta chiusura della porta all'errato posizionamento del filtro vasca. I dosatori del detersivo e del brillantante e le temperature di lavoro possono essere regolate direttamente dal pannello.

Amare il mondo - Ecologia

È facile se la vostra **lavastoviglie è amica dell'ambiente**. In un anno evitate di consumare* 17.000 lt di acqua, 120 Kg di prodotti chimici, 4.600 kWh di elettricità. Questo grazie a **s sofisticate tecnologie** come il nuovo **CRP2 (modelli EVO)**, il sistema che risciacqua con il 19% in meno di liquido: solo 2,6 lt per cesto. Inoltre l'alimentazione avviene attraverso un sistema aperto **"break tank"**, il più efficace contro l'inquinamento della rete idrica in caso di sovrappressioni nella lavastoviglie.

Brillare sempre - Prestazioni e tecnologia

Niente sprechi e **risultato garantito**. Tutte le lavastoviglie Domina sono dotate di iniettori a regolazione elettronica che consentono di dosare con precisione estrema detersivo e brillantante. I circuiti idraulici sono disegnati per sfruttare al meglio la potenza delle pompe ed **i bracci rotanti distribuiscono in maniera ottimale l'acqua** su tutta la superficie del cesto. **Tre cicli** permettono il migliore adattamento della durata del lavaggio alle condizioni delle stoviglie da trattare: La perfezione del pulito ed i consumi sono assicurati dal sistema di risciacquo **CRP2** e dal **Thermostop elettronico** che garantiscono pressione, portata e temperatura dell'acqua di risciacquo costanti.

* Confronto con LF55 (consumo 3,2 lt/cesto, capacità vasca 33 lt) considerando 80 lavaggi/giorno su due servizi per 320 gg/anno, acqua di alimentazione a 15 °C.





Direct Plus

LB355 - LB405

Lavabicchieri compatte e versatili

La linea di attrezzature per il lavaggio Direct Plus è realizzata per garantire risultati eccellenti, efficienza ed ergonomicità durante le operazioni di lavaggio. La gamma comprende lavabicchieri, lavastoviglie sottobanco e a capot, contraddistinte dal pannello di controllo elettromeccanico: semplice ed intuitivo.

LB 355 ed LB405 sono prodotti specializzati per il lavaggio dei bicchieri e delle tazzine da caffè, di **minimo ingombro e di grande versatilità**.



Affidabilità

- Camera di lavaggio in acciaio inox AISI 304
- Porta doppia parete
- Filtri speciali ad alta efficacia

Prestazioni

- Pompa di lavaggio affidabile e di bassi consumi
- Bracci di lavaggio in polimeri compositi per garantire sempre ottimi risultati

Facilità d'uso

- Controlli elettromeccanici
- Macchina completa pronta per essere installata
- Accesso frontale ai componenti principali per un'installazione e manutenzione più rapida

Facilità di pulizia

- Fondo vasca imbutito
- Bracci lavaggio facilmente smontabili

Caratteristiche generali

La LB355 ed LB405 sono prodotti di minimo ingombro e di grande versatilità, specializzati nel lavaggio dei bicchieri e delle tazzine da caffè, disponibili con due altezze di porta per lavare bicchieri alti fino a 25 cm. La LB405 è dotata di un braccio di lavaggio superiore perimetrale fisso che rende possibile anche il lavaggio dei piatti, fino ad un diametro di 24 cm. Le dimensioni estremamente ridotte della LB355 ed LB405 ne rendono possibile l'installazione anche negli ambienti più angusti senza sottrarre spazio prezioso ad altre apparecchiature. La produttività teorica raggiunge i 30 cesti/ora grazie al ciclo con durata di 120 secondi, il migliore equilibrio fra efficacia ed efficienza. La porta è realizzata in doppia parete per limitare le dispersioni termiche ed il rumore quando la macchina è posizionata incassata nel banco bar.

La LB355 ed LB405 sono prodotti di minimo ingombro e di grande versatilità, disponibili, a richiesta, le versioni con cesto tondo (CR). Per il modello LB405, la gamma Direct Plus prevede anche una versione con addolcitore (A) incorporato che offre tutti i vantaggi di un lavaggio con acqua priva di calcare senza lo svantaggio di un ingombro aggiuntivo.

	Dimensioni (LxPxH) (mm)	Apertura porta (mm)	Dimensioni cesto (mm)	Tempo cicli (sec.)	Capacità vasca/boiler (l)	Resistenza vasca/boiler (kW)	Pompa lavaggio/risciacquo (kW)	Consumo acqua (l/Ciclo)	Addolcitore
DIRECT PLUS									
LB355	400x480x650	290	350x350	120	9 / 2,6	0,6 / 2,6	0,2 / -	2	-
LB355CR	400x480x650	290	Ø 350	120	9 / 2,6	0,6 / 2,6	0,2 / -	2	-
LB405	435x530x670	295	385x385	120	11 / 2,6	0,6 / 2,6	0,3 / -	2,5	-
LB405CR	435x530x670	295	Ø 370	120	11 / 2,6	0,6 / 2,6	0,3 / -	2,5	-
LB405A	435x530x670	295	385x385	120	11 / 2,6	0,6 / 2,6	0,3 / -	2,5	•

Il dosatore del brillantante idraulico è di serie su tutti i modelli. La dotazione standard prevede: due cesti, tubo di carico e tubo di scarico. MBM propone una vasta scelta di cesti in plastica pensati per ospitare con efficacia le più varie tipologie di stoviglie, proteggendole dalle rotture accidentali.



Il braccio di lavaggio superiore perimetrale fisso che rende possibile...



...il perfetto lavaggio di bicchieri e tazze e piattini da caffè nella LB355



...e di piatti fino ad un massimo di 24 cm di diametro, nella LB405



Porta a doppia parete per limitare le dispersioni termiche ed il rumore

LB355

Caratteristiche tecniche

- Voltaggio: 230 V - 1N - 50 Hz
- Amperaggio: 16 A
- Assorbimento: 3,4 kW
- Pressione acqua entrata: 2 - 4 bar
- Temperatura acqua entrata: 15 - 50 °C

LB405

Caratteristiche tecniche

- Voltaggio: 230 V - 50 Hz - 1N
- Amperaggio: 16 A
- Assorbimento: 3,5 kW
- Pressione acqua entrata: 2 - 4 bar
- Temperatura acqua entrata: 15 - 50 °C

Optional

- Pompa scarico
- Dosatore detergente
- Adattatore cesti tondi

Schema installazione LB355

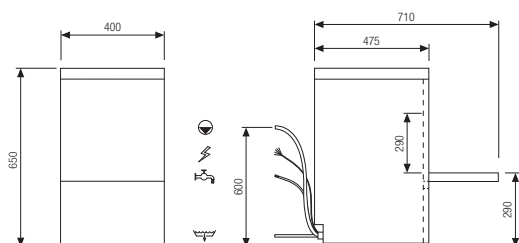

Schema installazione LB405

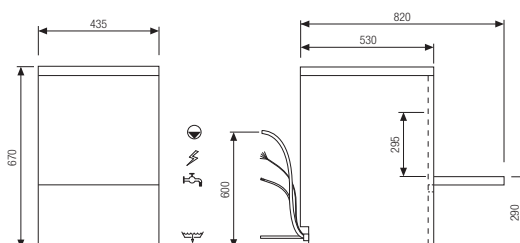



Direct Plus

LS505

Lavastoviglie sottobanco dalle eccezionali capacità

La linea di attrezzature per il lavaggio Direct Plus è realizzata per garantire risultati eccellenti, efficienza ed ergonomia durante le operazioni di lavaggio. La gamma comprende lavabicchieri, lavastoviglie sottobanco e a capot, contraddistinte dal pannello di controllo elettromeccanico: semplice ed intuitivo.

La lavastoviglie LS505 è una macchina **estremamente versatile e compatta**, facilmente installabile anche nei banchi di lavoro tradizionali



Affidabilità

- Camera di lavaggio in acciaio inox AISI 304
- Porta doppia parete
- Filtri speciali ad alta efficacia

Prestazioni

- Pompa di lavaggio affidabile e di bassi consumi
- Bracci di lavaggio in polimeri compositi per garantire sempre ottimi risultati

Facilità d'uso

- Controlli elettromeccanici
- Macchina completa pronta per essere installata
- Accesso frontale ai componenti principali per un'installazione e manutenzione più rapida

Facilità di pulizia

- Fondo vasca imbutito
- Bracci lavaggio facilmente smontabili

Caratteristiche generali

La LS505 è la lavastoviglie sottobanco di grande versatilità, ideale per tutti quei locali dove le esigenze sono impegnative ma lo spazio disponibile è esiguo. Grazie alla generosa apertura della porta di ben 34,5 cm, anche i piatti pizza ed i sottopiatto più grandi possono essere trattati efficacemente. I potenti getti dei bracci di lavaggio superiori (rotante) ed inferiori, assicurano la massima igiene. La porta è realizzata in doppia parete per limitare le dispersioni termiche ed il rumore. Porta e maniglia ergonomiche e robuste, possibilità di installazione dei filtri integrali vasca (optional). La LS 505 prevede versioni specifiche per allacciamento monofase (alimentazione ad acqua calda) o trifase (alimentazione ad acqua calda o fredda).

Sono disponibili versioni con Addolcitore incorporato (A) che offrono tutti i vantaggi di un lavaggio con acqua priva di calcare senza lo svantaggio di un ingombro aggiuntivo.

	Dimensioni (LxPxH) (mm)	Apertura porta (mm)	Dimensioni cesto (mm)	Tempo cicli (sec.)	Capacità vasca/boiler (l)	Resistenza vasca/boiler (kW)	Pompa lavaggio/risciacquo (kW)	Consumo acqua (l/Ciclo)	Addolcitore	Pompa scarico
DIRECT PLUS										
LS505M	580x600x830	340	500x500	120	30 / 6	3 / 3	0,6 / -	2,9	-	-
LS505MA	580x600x830	340	500x500	120	30 / 6	3 / 3	0,6 / -	2,9	•	-
LS505T	580x600x830	340	500x500	120	30 / 6	3 / 4,9	0,6 / -	2,9	-	-
LS505TA	580x600x830	340	500x500	120	30 / 6	3 / 4,9	0,6 / -	2,9	•	-

Il dosatore del brillantante idraulico è di serie su tutti i modelli. La dotazione standard prevede: due cesti, tubo di carico e tubo di scarico. MBM propone una vasta scelta di cesti in plastica pensati per ospitare con efficacia le più varie tipologie di stoviglie, proteggendole dalle rotture accidentali.



L'ampia luce da 34cm permette di lavare bicchieri alti fino a 30,5 cm



...ma anche di piatti fino al diametro di 33 cm!!



Un pannello semplice ed intuitivo: un tasto per ciascuna funzione, e la formazione è fatta!

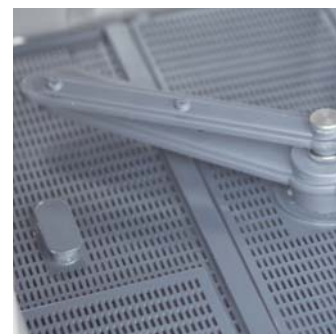

Il filtro vasca integrale d trattiene le particelle di sporco più grossolane migliorando i risultati di lavaggio

Caratteristiche tecniche

- Voltaggio (M): 230 V - 1N - 50 Hz
- Voltaggio (T): 400 V - 3N - 50 Hz
- Amperaggio: 16 A
- Assorbimento (M): 3,6 kW
- Assorbimento (T): 5,5 kW
- Pressione acqua entrata: 2 - 4 bar
- Temperatura acqua entrata: 15 - 50 °C

Optional

- Dosatore detergente

Schema installazione

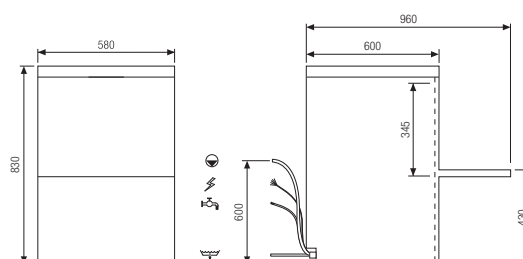



Direct Plus

LK605

Una capot efficace

La linea di attrezzature per il lavaggio Direct Plus è realizzata per garantire risultati eccellenti, efficienza ed ergonomia durante le operazioni di lavaggio. La gamma comprende lavabicchieri, lavastoviglie sottobanco e a capot, contraddistinte dal pannello di controllo elettromeccanico: semplice ed intuitivo.

La LK 605 è la macchina ideale per **lavare facilmente e senza sforzo** piatti, tazze, utensili, vassoi, contenitori gastronorm e posate.



Affidabilità

- Camera di lavaggio in acciaio inox AISI 304
- Porta doppia parete
- Filtri speciali ad alta efficacia

Prestazioni

- Pompa di lavaggio affidabile e di bassi consumi
- Bracci di lavaggio in polimeri compositi per garantire sempre ottimi risultati

Facilità d'uso

- Controlli elettromeccanici
- Macchina completa pronta per essere installata

Facilità di manutenzione

- Fondo vasca imbutito
- Bracci lavaggio facilmente smontabili

Caratteristiche generali

Risparmiate quasi 800 € ogni anno perché LK605 ha consumi di acqua, energia e detersivo molto contenuti. Questa lavastoviglie si adatta alle vostre stoviglie, grazie alla luce utile di ben 41,5 cm che permette di lavare bicchieri, piatti, piatti pizza, vassoi ed utensili e si adatta anche allo spazio che avete a disposizione: la versatilità del progetto e l'ampia disponibilità di tavoli di servizio rendono possibile l'utilizzo ottimale in qualsiasi ambiente con installazioni in linea e ad angolo. La produttività è elevata, fra gli 800 ed i 600 piatti/ora a seconda del ciclo selezionato, sempre nel massimo silenzio e con la straordinaria efficacia del sistema di lavaggio brevettato con pompa a doppia mandata e bracci a pressione costante.

La LK605 è una Lavastoviglie a capot di grande versatilità progettata per garantire i migliori risultati di lavaggio e la massima affidabilità nel funzionamento. L'ampia gamma di tavoli accessori la rende adatta a qualsiasi ambiente, con installazioni in linea o a d angolo.

	Dimensioni (LxPxH) (mm)	Apertura porta (mm)	Dimensioni cesto (mm)	Tempo cicli (sec.)	Capacità vasca/boiler (l)	Resistenza vasca/boiler (kW)	Pompa lavaggio/risciacquo (kW)	Consumo acqua (l/Ciclo)
DIRECT PLUS								
LK605	640x740x1550	410	500x500	90 - 150	15 / 6	1,4 / 8	0,6 / -	3

Il dosatore del brillantante idraulico è di serie su tutti i modelli. La dotazione standard prevede: due cesti, tubo di carico e tubo di scarico.

MBM propone una vasta scelta di cesti in plastica pensati per ospitare con efficacia le più varie tipologie di stoviglie, proteggendole dalle rotture accidentali.



L'ampia luce da 42 cm la rende adatta al lavaggio di bicchieri...



...piatti di diverse dimensioni e vassoi da self service



Vasche stampate ed angoli raggiati per facilitare le operazioni di pulizia



Maniglia solida e maneggevole, dall'impugnatura ergonomica

Caratteristiche tecniche

- Voltaggio: 400 V - 3N - 50 Hz
- Amperaggio: 16 A
- Assorbimento: 8,6 kW
- Pressione acqua entrata: 2 - 4 bar
- Temperatura acqua entrata: 15 - 50 °C

Optional

- Pompa scarico
- Dosatore detergente

Schema installazione

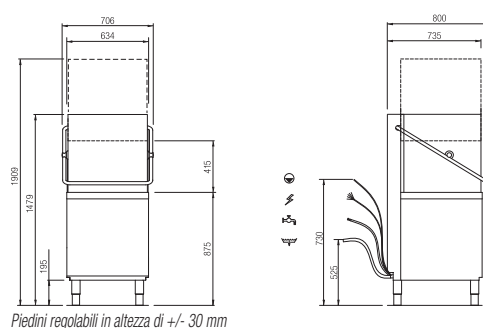



Domina Plus

LB422

Lavastoviglie e lavabicchieri compatta

La linea di lavaggio DOMINA è stata studiata per rispondere alle esigenze del consumatore più esigente in termini di efficacia, efficienza ed ergonomia nelle operazioni di lavaggio.

La gamma Domina PLUS comprende lavabicchieri, lavastoviglie sottobanco e a capot progettate per garantire i migliori risultati di lavaggio e la massima affidabilità nel funzionamento.

La LB422 è una macchina monoparete con porta a doppia parete, **ideale per essere incassata nei banconi dei bar** e delle caffetterie.



Affidabilità

- Camera di lavaggio in acciaio inox AISI 304
- Porta doppia parete
- Filtri speciali ad alta efficacia

Prestazioni

- Pompa di lavaggio affidabile e di bassi consumi
- Bracci di lavaggio in polimeri compositi per garantire sempre ottimi risultati
- Diagnosi automatica
- Visualizzazione errori
- Visualizzazione tempo ciclo

Facilità d'uso

- Controlli elettronici intuitivi
- Macchina completa, pronta per essere installata
- Dosatori regolabili da pannello di controllo

Facilità di pulizia

- Fondo vasca e guide cesto stampate
- Bracci lavaggio facilmente smontabili
- Filtro vasca integrale

Caratteristiche generali

Lavastoviglie multiuso compatta con cesto da cm 40x40. L'ampia luce utile di 30 cm rende possibile anche il lavaggio dei bicchieri più alti (max 27cm di altezza). La sua versatilità è esaltata dai bracci rotanti superiore ed inferiore, brevettati, che la rendono perfetta anche per il lavaggio dei piatti, fino a 28cm di diametro. Grazie al nuovo sistema di risciacquo il consumo di acqua per cesto è di soli 1,6 lt contro i 2,4 lt di una macchina tradizionale equivalente, mentre il sistema di scarico brevettato, con doppi filtri, consente di unire le prestazioni di una macchina ad acqua pulita con i costi operativi di una a ricircolo.

La LB 422 è una lavabicchieri estremamente versatile che si caratterizza per la semplicità di uso, la versatilità ed i consumi ridotti, dotata di filtro vasca integrale e dosatore brillantante peristaltico di serie.

	Dimensioni (LxPxH) (mm)	Apertura porta (mm)	Dimensioni cesto (mm)	Tempo cicli (sec.)	Capacità vasca/boiler (l)	Resistenza vasca/boiler (kW)	Pompa lavaggio/risciacquo (kW)	Consumo acqua (l/Ciclo)
DOMINA PLUS								
LB422	450x550x710	300	400x400	120	8 / 2,6	0,6 / 2,6	0,3 / -	2,2

La dotazione standard prevede 2 cesti, il tubo di scarico ed il tubo di carico.

MBM propone una vasta scelta di cesti pensati per ospitare con efficacia le più varie tipologie di stoviglie, proteggendole dalle rotture accidentali.



Vasche stampate ed angoli raggiati per facilitare le operazioni di pulizia



Il filtro vasca integrale trattiene le particelle di sporco più grossolane migliorando i risultati di lavaggio



L'ampia luce utile di 30 cm permette anche il lavaggio di bicchieri fino a 27cm di H



Porta a doppia parete per limitare le dispersioni termiche ed il rumore

Caratteristiche tecniche

- Voltaggio: 230 V - 1N - 50 Hz
- Amperaggio: 16 A
- Assorbimento: 3,4 kW
- Pressione acqua entrata: 2 - 4 bar
- Temperatura acqua entrata: 15 - 50 °C

Optional

- Pompa scarico
- Dosatore detergente

Schema installazione

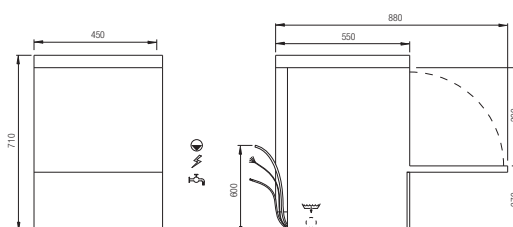



Domina Plus

LS522

La lavastoviglie piccola fuori e grande dentro

La linea di lavaggio DOMINA è stata studiata per rispondere alle esigenze del consumatore più esigente in termini di efficacia, efficienza ed ergonomia nelle operazioni di lavaggio. La gamma Domina PLUS comprende lavabicchieri, lavastoviglie sottobanco e a capot progettate per garantire i migliori risultati di lavaggio e la massima affidabilità nel funzionamento.

La LS522 **si presta al lavaggio** non solo dei sottopiatte più grandi ma **anche dei vassoi GN 1/1** e dei bicchieri più pregiati. Tre cicli di lavaggio fanno sì che ogni tipo di oggetto e di sporco sia trattato nel modo più adeguato.



Affidabilità

- Camera di lavaggio in acciaio inox AISI 304
- Porta doppia parete
- Filtri speciali ad alta efficacia

Prestazioni

- Pompa di lavaggio affidabile e di bassi consumi
- Bracci di lavaggio in polimeri compositi per garantire sempre ottimi risultati
- Break Tank
- Diagnosi automatica
- Visualizzazione errori
- Visualizzazione tempo ciclo

Facilità d'uso

- Controlli elettronici intuitivi
- Macchina completa, pronta per essere installata
- Dosatori regolabili da pannello di controllo

Facilità di pulizia

- Fondo vasca e guide cesto stampate
- Bracci lavaggio facilmente smontabili
- Filtro vasca integrale

Caratteristiche generali

Risparmiate* quasi € 900 d ogni anno perché LS522 ha consumi di acqua, energia e detersivo molto contenuti. LS522 è grande dentro e piccola fuori per non rubare spazio nella vostra cucina: il volume utile è cresciuto* del 35% a parità di ingombro esterno mentre la luce utile di 39 cm consente di lavare anche piatti pizza e vassoi Euronorm. La porta controbalanciata richiede uno sforzo di apertura più basso del 40% e la chiusura dolce previene colpi e vibrazioni sulle stoviglie. La produttività è elevata: 30 cesti/h sempre nel massimo silenzio e con la straordinaria efficacia del sistema di lavaggio brevettato con pompa a doppia mandata e bracci a pressione costante.

La LS522 è una lavabicchieri estremamente versatile che si caratterizza per la semplicità di uso, la versatilità ed i consumi ridotti, dotata di filtro vasca integrale e dosatore brillantante peristaltico di serie.

	Dimensioni (LxPxH) (mm)	Apertura porta (mm)	Dimensioni cesto (mm)	Tempo cicli (sec.)	Capacità vasca/boiler (l)	Resistenza vasca/boiler (kW)	Pompa lavaggio/risciacquo (kW)	Consumo acqua (l/Ciclo)
DOMINA PLUS								
LS522	600x600x820	390	500x500	60 - 120 - 180	15 / 6	1,4 / 4,9	0,6 / -	3,0

La dotazione standard prevede 2 cesti, il tubo di scarico ed il tubo di carico.

MBM propone una vasta scelta di cesti pensati per ospitare con efficacia le più varie tipologie di stoviglie, proteggendole dalle rotture accidentali.



L'intuitivo display permette l'immediata comprensione dello stato della macchina



L'ampia luce da 34cm permette di lavare bicchieri alti fino a 30,5 cm



...ma anche di piatti fino al diametro di 33 cm!!



Le guide cesti stampate agevolano le operazioni di pulizia

Caratteristiche tecniche

- Voltaggio: 400 V - 3N - 50 Hz
- Amperaggio: 16 A
- Assorbimento: 5,5 kW
- Pressione acqua entrata: 2 - 4 bar
- Temperatura acqua entrata: 15 - 50 °C

Optional

- Pompa scarico
- Dosatore detergente

Schema installazione

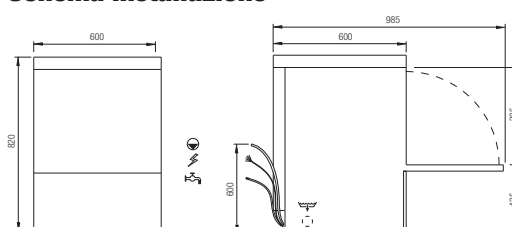



Domina Plus

LK622

Grande produttività, grande risparmio

La linea di lavaggio DOMINA è stata studiata per rispondere alle necessità del consumatore più esigente in termini di efficacia, efficienza ed ergonomia nelle operazioni di lavaggio.

La gamma Domina PLUS comprende lavabicchieri, lavastoviglie sottobanco e a capot progettate per garantire i migliori risultati di lavaggio e la massima affidabilità nel funzionamento.

La LK622 è una lavapiatti a **capot versatile ed affidabile**.



Affidabilità

- Camera di lavaggio in acciaio inox AISI 304
- Porta doppia parete
- Filtri speciali ad alta efficienza

Prestazioni

- Pompa di lavaggio affidabile e di bassi consumi
- Bracci di lavaggio in polimeri compositi per garantire sempre ottimi risultati
- Break Tank
- Diagnosi automatica
- Visualizzazione errori
- Visualizzazione tempo ciclo

Facilità d'uso

- Controlli elettronici intuitivi
- Macchina completa, pronta per essere installata

Facilità di pulizia

- Fondo vasca e guide cesto stampate
- Bracci lavaggio facilmente smontabili
- Filtro vasca integrale

Caratteristiche generali

Nessuna delle vostre stoviglie deve più essere lavata a mano, e nemmeno i vassoi. Anche i sottopiatte più grandi possono essere facilmente introdotti nella vostra nuova LK622 con la sua luce utile di ben 41,5 cm. Adattate il tempo e l'intensità del lavaggio al tipo di sporco da trattare con i cicli a controllo elettronico selezionabili e se affrontate sporchi particolarmente ostinati utilizzate il ciclo intensivo della durata di tre minuti. LK622 si adatta alle dimensioni della vostra cucina: la versatilità del progetto e l'ampia tipologia di elementi a corredo rendono infatti possibile l'installazione ottimale in qualsiasi tipo di ambiente, con realizzazioni in linea oppure ad angolo; non è richiesta alcuna modifica ed i comandi posti superiormente sono visibili in qualsiasi configurazione. In questo modo i flussi di traffico nella zona lavaggio vengono ottimizzati, minimizzando l'occupazione di spazio prezioso. L'avanzata tecnologia vi fa risparmiare*, aumentando il vostro guadagno di oltre 1.050 € l'anno.

La LK622 è una lavastoviglie a capot che si caratterizza per la semplicità di uso, la versatilità ed i consumi ridotti, dotata di filtro vasca integrale e dosatore brillantante peristaltico di serie. Disponibile con cappa monoparete o cappa coibentata a doppia parete (l).

	Dimensioni (LxPxH) (mm)	Apertura porta (mm)	Dimensioni cesto (mm)	Tempo cicli (sec.)	Capacità vasca/boiler (l)	Resistenza vasca/boiler (kW)	Pompa lavaggio/risciacquo (kW)	Consumo acqua (l/Ciclo)
DOMINA PLUS								
LK622	640x740x1550	410	500x500	60 - 120 - 180	20 / 6	2,1 / 8	1,1 / -	3,0
LK622l (cappa doppia parete)	640x740x1550	410	500x500	60 - 120 - 180	20 / 6	2,1 / 8	1,1 / -	3,0

La dotazione standard prevede 2 cesti, il tubo di scarico ed il tubo di carico.

MBM propone una vasta scelta di cesti pensati per ospitare con efficacia le più varie tipologie di stoviglie, proteggendole dalle rotture accidentali.



Maniglia solida e maneggevole, dall'impugnatura ergonomica



Vasche stampate ed angoli raggiati per facilitare le operazioni di pulizia



I bracci di lavaggio in polimeri composti per garantire sempre ottimi risultati



Ampia gamma di cesti per soddisfare ogni esigenza di lavaggio dai bicchieri ai vassoi

Caratteristiche tecniche

- Voltaggio: 400 V - 3N - 50 Hz
- Amperaggio: 16 A
- Assorbimento: 9,1 kW
- Pressione acqua entrata: 2 - 4 bar
- Temperatura acqua entrata: 15 - 50 °C

Optional

- Pompa scarico
- Dosatore detergente

Schema installazione

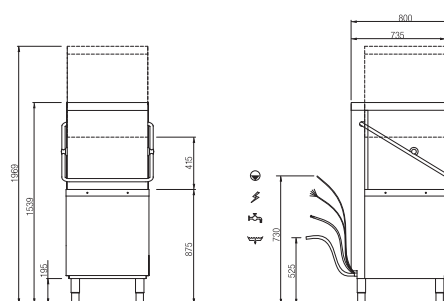

Piedini regolabili in altezza di +/- 30 mm



Domina Evo

LB425

Lavastoviglie multiuso compatta

La linea di lavaggio DOMINA è stata studiata per rispondere alle esigenze del consumatore più esigente in termini di efficacia, efficienza ed ergonomia nelle operazioni di lavaggio.

La gamma Domina EVO comprende lavabicchieri, lavastoviglie sottobanco e a capot progettate per garantire i migliori risultati

di lavaggio, la massima affidabilità nel funzionamento e consumi ridotti con qualsiasi condizione esterna.

La LB425 è una **lavabicchieri multiuso** compatta utilizzabile anche come lavastoviglie di piccole dimensioni.



Affidabilità

- Camera di lavaggio in acciaio inox AISI 304
- Macchina a doppia parete integrale
- Filtri speciali ad alta efficienza

Prestazioni

- Pompa di lavaggio affidabile e di bassi consumi
- Bracci di lavaggio in polimeri compositi per garantire sempre ottimi risultati
- Sistema di risciacquo CRP2
- Break Tank
- Diagnosi automatica
- Visualizzazione errori
- Visualizzazione tempo ciclo

Facilità d'uso

- Controlli elettronici intuitivi
- Macchina completa, pronta per essere installata
- Dosatori regolabili da pannello di controllo

Facilità di pulizia

- Fondo vasca e guide cesto stampate
- Bracci lavaggio facilmente smontabili
- Filtro vasca integrale

Caratteristiche generali

Lavastoviglie multiuso compatta con cesto da cm 40x40 cm. L'ampia luce utile di 30 cm rende possibile anche il lavaggio dei bicchieri più alti. Dotata di bracci rotanti Equalizer sia superiormente che inferiormente è perfetta per il lavaggio dei bicchieri e piatti con prestazioni di lavaggio sensazionali. Grazie al sistema di risciacquo brevettato, il consumo di acqua per cesto è di soli 2 lt; mentre il sistema di pulizia dell'acqua in vasca consente di unire le prestazioni di una macchina ad acqua pulita con i costi operativi di una a ricircolo. La LB425 si caratterizza per le ottime prestazioni, la versatilità ed i consumi ridotti.

Grazie all'ottimo rapporto tra il volume interno e le dimensioni esterne, la LB425 può essere incassata nei banconi dei bar e delle caffetterie. La LB425 è dotata di filtro vasca integrale e dosatore brillantante peristaltico di serie.

	Dimensioni (LxPxH) (mm)	Apertura porta (mm)	Dimensioni cesto (mm)	Tempo cicli (sec.)	Capacità vasca/boiler (l)	Resistenza vasca/boiler (kW)	Pompa lavaggio/risciacquo (kW)	Consumo acqua (l/Ciclo)
DOMINA EVO								
LB425	450x550x710	300	400x400	120	8 / 2,6	0,6 / 2,6	0,3 / 0,1	2,0

La dotazione standard prevede 2 cesti, il tubo di scarico ed il tubo di carico.

MBM propone una vasta scelta di cesti in plastica ed in filo rilsanzizzato pensati per ospitare con efficacia le più varie tipologie di stoviglie, proteggendole dalle rotture accidentali.

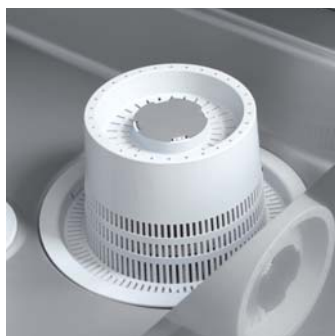

Filtro pompa brevettato che favorisce l'asportazione delle particelle di sporco



Vasche stampate ed angoli raggiati per facilitare le operazioni di pulizia



Il filtro vasca integrale trattiene le particelle di sporco più grossolane migliorando i risultati di lavaggio



Porta a doppia parete per limitare le dispersioni termiche ed il rumore

Caratteristiche tecniche

- Voltaggio: 230 V - 1N - 50 Hz
- Amperaggio: 16 A
- Assorbimento: 3,4 kW
- Pressione acqua entrata: 2 - 4 bar
- Temperatura acqua entrata: 15 - 50 °C

Optional

- Pompa scarico
- Dosatore detergente

Schema installazione

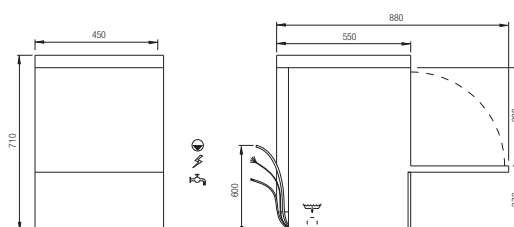



Domina Evo

LS525

Lavastoviglie multiuso

La linea di lavaggio DOMINA è stata studiata per rispondere alle esigenze del consumatore più esigente in termini di efficacia, efficienza ed ergonomia nelle operazioni di lavaggio.

La gamma Domina EVO comprende lavabicchieri, lavastoviglie sottobanco e a capot progettate per garantire i migliori risultati

di lavaggio, la massima affidabilità nel funzionamento e consumi ridotti con qualsiasi condizione esterna. La LS525 è una **lavapiatti sottobanco adatta anche al lavaggio di piatti pizza e vassoi** euronorm, ideale per la piccola e media ristorazione.



Affidabilità

- Camera di lavaggio in acciaio inox AISI 304
- Macchina a doppia parete integrale
- Filtri speciali ad alta efficienza

Prestazioni

- 3 programmi di lavaggio
- Bracci di lavaggio in polimeri compositi per garantire sempre ottimi risultati
- Sistema di risciacquo CRP2
- Break Tank
- Diagnosi automatica
- Visualizzazione errori
- Visualizzazione tempo ciclo

Facilità d'uso

- Controlli elettronici intuitivi
- Macchina completa, pronta per essere installata
- Dosatori regolabili da pannello di controllo

Facilità di pulizia

- Fondo vasca e guide cesto stampate
- Bracci lavaggio facilmente smontabili
- Filtro vasca integrale

Caratteristiche generali

Lavastoviglie multiuso compatta con cesto da cm 50x50 che, grazie all'ampia luce utile da 40 cm, rende possibile il lavaggio dei bicchieri più alti ed anche quello di piatti standard (fino a 540 pezzi ora). Dispone di un ciclo di uso generale per piatti e bicchieri con produttività di 40 cesti ora, di un ciclo intensivo con produttività di 30 cesti ora e di un ciclo prolungato con produttività di 20 cesti ora, particolarmente indicato per gli impieghi gravosi.

Grazie a ProRinse il consumo di acqua per cesto è di soli 2,3 lt mentre NeoDrain consente di unire le prestazioni di una macchina ad acqua pulita con i costi operativi di una a ricircolo; Equalizer infine garantisce prestazioni di lavaggio sensazionali su bicchieri e piatti fino a 27 cm di diametro. L'avvio del ciclo avviene con modalità SoftStart, gradualmente, in modo da evitare di danneggiare i bicchieri o le posate più leggere.

La LS525 si caratterizza per le ottime prestazioni, la grande produttività, la versatilità ed i consumi ridotti. È dotata di filtro vasca integrale e dosatore brillantante peristaltico di serie.

	Dimensioni (LxPxH) (mm)	Apertura porta (mm)	Dimensioni cesto (mm)	Tempo cicli (sec.)	Capacità vasca/boiler (l)	Resistenza vasca/boiler (kW)	Pompa lavaggio/risciacquo (kW)	Consumo acqua (l/Ciclo)
DOMINA EVO								
LS525	600x600x820	390	500x500	60 - 120 - 180	15 / 6	1,4 / 4,9	0,6 / 0,1	2,7

La dotazione standard prevede 2 cesti, il tubo di scarico ed il tubo di carico.

MBM propone una vasta scelta di cesti pensati per ospitare con efficacia le più varie tipologie di stoviglie, proteggendole dalle rotture accidentali.



L'ampia luce da 34 cm permette di lavare bicchieri alti fino a 30,5 cm



...ma anche di piatti pizza e vassoi euronorm



Il filtro vasca integrale trattiene le particelle di sporco più grossolane migliorando i risultati di lavaggio



Vasche stampate ed angoli raggiati per facilitare le operazioni di pulizia

Caratteristiche tecniche

- Voltaggio: 400 V - 3N - 50 Hz
- Amperaggio: 16 A
- Assorbimento: 5,5 kW
- Pressione acqua entrata: 2 - 4 bar
- Temperatura acqua entrata: 15- 50 °C

Optional

- Pompa scarico
- Dosatore detergente

Schema installazione

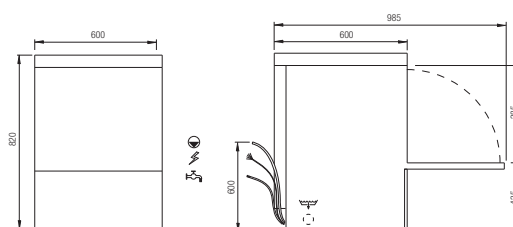



Domina Evo

LK625

Grande produttività, grande risparmio

La linea di lavaggio DOMINA è stata studiata per rispondere alle esigenze del consumatore più esigente in termini di efficacia, efficienza ed ergonomia nelle operazioni di lavaggio.

La gamma Domina EVO comprende lavabicchieri, lavastoviglie sottobanco e a capot progettate per garantire i migliori risultati

di lavaggio, la massima affidabilità nel funzionamento e consumi ridotti con qualsiasi condizione esterna.

La LK625 è una lavapiatti a capot a doppia parete dalla **grande versatilità e produttività**.



Affidabilità

- Camera di lavaggio in acciaio inox AISI 304
- Macchina a doppia parete integrale
- Filtri speciali ad alta efficienza

Prestazioni

- 3 programmi di lavaggio
- Bracci di lavaggio in polimeri compositi per garantire sempre ottimi risultati
- Sistema di risciacquo CRP2
- Break Tank
- Diagnosi automatica
- Visualizzazione errori
- Visualizzazione tempo ciclo

Facilità d'uso

- Controlli elettronici intuitivi
- Macchina completa, pronta per essere installata
- Dosatori regolabili da pannello di controllo

Facilità di pulizia

- Fondo vasca e guide cesto stampate
- Bracci lavaggio facilmente smontabili
- Filtro vasca integrale

Caratteristiche generali

Grazie all'ampia luce utile di 40 cm, la nuova LK625 può essere usata per lavare comodamente piccoli utensili, grandi piatti e sottopiatte e perfino vassoi. Adattate il tempo e l'intensità del lavaggio al tipo di sporco da trattare con i cicli a controllo elettronico selezionabili e se affrontate sporchi particolarmente ostinati utilizzate il ciclo intensivo della durata di tre minuti. Il ciclo di lavaggio inizierà con la semplice chiusura della porta. L'avvio del ciclo avviene con modalità SoftStart, gradualmente, in modo da evitare di danneggiare. Grazie al sistema CRP2, la LK625 può ridurre consumi d'acqua del 50% grazie ad un uso efficiente dell'acqua di risciacquo, mentre il nuovo sistema di lavaggio, consente di unire le prestazioni di una macchina ad acqua pulita con i costi operativi di una a ricircolo. Prestazioni di lavaggio eccezionali sono assicurate dal sistema di lavaggio brevettato, che garantisce una riduzione dei consumi di energia del 25%. La costruzione a doppia parete assicura che il livello di rumorosità della macchina si mantenga sotto la soglia dei 60 db.

Grazie all'ampia disponibilità di tavoli di servizio la LK625 si adatta a qualsiasi ambiente con installazioni in linea e ad angolo. Si caratterizza per le ottime e costanti prestazioni, la versatilità ed i consumi ridotti.

	Dimensioni (LxPxH) (mm)	Apertura porta (mm)	Dimensioni cesto (mm)	Tempo cicli (sec.)	Capacità vasca/boiler (l)	Resistenza vasca/boiler (kW)	Pompa lavaggio/risciacquo (kW)	Consumo acqua (l/Ciclo)
DOMINA EVO								
LK625	640x740x1550	410	500x500	60 - 120 - 180	20 / 6	2,1 / 8	1,1 / 0,2	2,7

La dotazione standard prevede 2 cesti, il tubo di scarico ed il tubo di carico.

MBM propone una vasta scelta di cesti pensati per ospitare con efficacia le più varie tipologie di stoviglie, proteggendole dalle rotture accidentali.



L'ampia luce da 40 cm la rende adatta al lavaggio di bicchieri, piatti e vassoi



Vasche stampate ed angoli raggiati per facilitare le operazioni di pulizia



L'intuitivo il display permette l'immediata comprensione dello stato della macchina



Maniglia solida e maneggevole, dall'impugnatura ergonomica

Caratteristiche tecniche

- Voltaggio: 400 V - 3N - 50 Hz
- Amperaggio: 16 A
- Assorbimento: 9,1 kW
- Pressione acqua entrata: 2 - 4 bar
- Temperatura acqua entrata: 15 - 50 °C

Optional

- Pompa scarico
- Dosatore detergente

Schema installazione

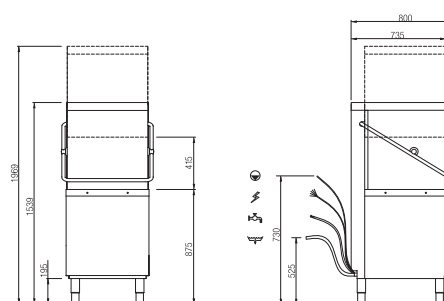

Piedini regolabili in altezza di +/- 30 mm

Le informazioni e le immagini riportate sul presente documento sono da ritenersi non vincolanti. Eurotec div. MBM si riserva di apportare modifiche in qualsiasi momento senza preavviso.



EUROTEC s.r.l. - divisione MBM

Strada Brescello - Cadelbosco, 33/37/39 - 42041 BRESCELLO (RE) - ITALY

Tel. +39 0522 686711 - Fax +39 0522 684517

mbm@itweurotec.it - www.mbmitaly.it